

**Inter
Dynamics**
DIAMOND PRODUCTS SPECIALIST

**GEBRUIKSAANWIJZING
STEEN- EN
TEGELZAAGMACHINE
SM40**



WWW.INTERDYNAMICS.EU



TECHNISCHE GEGEVENS: SM40

ATTENTIE: Deze Steen-en tegelzaagmachine mag alleen worden gebruikt door personen die daarvoor zijn aangewezen en deze handleiding hebben gelezen.

Als de instructies niet goed worden opgevolgd kan dit lichamelijk letsel en/of beschadiging van goederen en materialen tot gevolg hebben.

De fabrikant kan niet aansprakelijk gesteld worden voor de eventuele schade die het gevolg is van oneigenlijk gebruik van de machine of te wijten is aan het niet in acht nemen van de aanwijzingen en waarschuwingen die in deze handleiding staan.

Bewaar deze handleiding bij de machine, zodat U de hierin vermelde instructies en veiligheidsvoorschriften te allen tijde kunt raadplegen.

Motor	:	3PK/ 2200 watt
Voltage	:	230 volt
Onbelast toerental	:	3000 t.p.m.
Diameter zaagblad	:	300mm/350mm
Asgat	:	25,4mm
Max. zaagdiepte	:	75mm/100mm
Max. zaaglengte	:	645mm/630mm
Overbelastingbeveiliging	:	Ja, thermisch
Nulspannings schakelaar	:	Ja
Motorrem	:	Ja
Waterpomp	:	Ja, 50W, 230V
Afmetingen : Lengte	:	1080mm
Breedte	:	686mm
Hoogte (excl. poten)	:	586mm
Gewicht zaagmachine	:	66 kg
Diamantzaagblad	:	Ja, universeel

GEBRUIK DE MACHINE WAARVOOR HIJ IS GEMAAKT

- De steen- en tegelzaagmachine SM 40 is ontworpen voor het zagen van steen, beton, tegels etc. Elk ander gebruik wordt beschouwd als oneigenlijk en gevaarlijk.
- De machine is geschikt voor NATZAGEN.
- Voor het zagen van graniet, blauwsteen en andere harde steensoorten adviseren wij het gebruik van specifieke InterDynamics diamantzaagbladen.
- Er mogen geen hout- of metaalzaagbladen worden gebruikt.
- Bij onjuist gebruik of bij zelf aangebrachte veranderingen aan de machine neemt InterDynamics geen enkele aansprakelijkheid op zich.
- Let U vooral op de veiligheidsvoorschriften, de gebruiksaanwijzingen en de voorschriften ter voorkoming van ongevallen.

VEILIGHEIDSVOORSCHRIFTEN

- Bescherm uw ogen met een veiligheidsbril en uw oren met oorbeschermers of oordoppen en draag werkhandschoenen.
- Draag geschikte werkkleding
- Controleer voordat u de spanning aansluit de kabel, stekkers en juiste lichtnetspanning (230 volt) en eventuele beschadigingen aan het zaagblad.
- Plaats de machine niet in de regen.
- Gebruik de machine niet als brand of explosiegevaar bestaat.
- Houdt het netsnoer buiten het werkgebied van de zaagmachine.
- Voorkom aanraking met gearde delen (motor, elektrische onderdelen).
- Niet gebruikte machines moeten op een droge en afgesloten plaats worden opgeborgen buiten het bereik van kinderen.
- Gebruik de machine niet als U moe bent of door gebruik van alcohol of medicijnen niet volledig geconcentreerd bent.
- Draag geen ruime kleding of sierraden. U kunt door bewegende delen gegrepen worden.
- Gebruik niet het snoer om de stekker uit het stopcontact te trekken. Bescherm het snoer tegen hitte, olie en scherpe voorwerpen.
- Volg de gebruiksaanwijzing voor onderhoud en voor zaagbladverwisseling.
- Controleer regelmatig het snoer en de stekker van de machine en laat bij beschadiging deze vervangen door een vakman.
- Bij gebruik in de buitenlucht moet de machine uitgerust zijn met een veiligheidsschakelaar (PRCD).

- Bij het niet gebruiken van de machine of bij het verwisselen van onderdelen de stekker uit het stopcontact halen.
- Gebruik indien nodig alleen goedgekeurde verlengsnoeren.
- Controleer voor gebruik of alle bewegende onderdelen een vrije doorloop hebben en niet klemmen of beschadigd zijn.
- Beschadigde of defecte onderdelen mogen uitsluitend door InterDynamics aangewezen dealers of InterDynamics zelf worden hersteld.
- U mag alleen voor deze machine geschikte (InterDynamics) diamantzaagbladen gebruiken.
- Beschadigde of versleten diamantzaagbladen absoluut niet meer gebruiken.
- Het diamantzaagblad niet door zijwaartse druk afremmen.
- De motor mag tijdens het zagen niet tot stilstand komen.
- Tijdens het zagen mogen de handen niet in de buurt van het zaagblad komen.
- Gebruik de machine niet wanneer de aan en uit schakelaar niet meer functioneert.
- Gebruik van andere onderdelen of accessoires dan van InterDynamics kan een risico voor de gebruiker betekenen.
- Personen onder de 18 jaar mogen alleen in het kader van een beroepsopleiding deze machine gebruiken. Personen onder de 14 jaar moeten absoluut van de machine afblijven.
- Er mogen alleen gereedschappen gebruikt worden die voldoen aan de EN 847-1:1997 norm.
- Houdt de machine buiten bereik van kinderen.
- Zorg voor een goed verlichte en schone werkplek.
- Houdt het zaagblad scherp en schoon om beter en veiliger te kunnen werken.
- Voorkom overbelasting van de machine (bij extreme overbelasting schakelt de machine zichzelf uit!).
- Forceer het diamantzaagblad niet, laat de zaag het werk doen.
- Onderhoud de machine goed dus na gebruik de machine goed schoonmaken.

OVERIGE RISICO'S

Ook bij gebruik volgens de voorschriften kunnen zich nog enkele risico's voordoen:

- Het aanraken van het diamantzaagblad in niet afgedekte gebieden.
- Het in een draaiend diamantzaagblad grijpen.
- Het afbreken van een diamantsegment van het diamantzaagblad.
- Terugslag van het werkstuk of onderdelen van het werkstuk.

- Gehoorbeschadiging bij het niet gebruiken van gehoorbeschermers.
- Als alle voorschriften uit de gebruiksaanwijzing worden opgevolgd worden gebruik's risico's beperkt.

GELUIDSNIVEAU

Het geluidsniveau is afhankelijk van verschillende factoren zoals te zagen materiaal, omgeving, diameter van de zaag en bedraagt altijd meer dan 61,8db (A)

ZAGEN

Ter voorkoming van oververhitting en voor een goede stofafvoer wordt het diamant zaagblad met water natgehouden. De machine is hiervoor voorzien van een waterpomp. Tijdens het zagen wordt het koelwater vanuit de waterbak langs het zaagblad aangevoerd.

TOEPASSINGEN TE GEBRUIKEN ZAAGBLADEN:

De zaagmachine kan gebruikt worden met verschillende soorten zaagbladen afhankelijk van het te zagen materiaal en de hardheid ervan.

Laat U informeren door uw InterDynamics dealer voor het meest geschikte zaagblad.

Hieronder volgen enkele voorbeelden:

Diamantzaagblad Universeel:

Voor het zagen van alle bouwmaterialen bij voorkeur wisselend gezaagd.

Diamantzaagblad Beton:

Voor het zagen van beton en harde steensoorten.

Diamantzaagblad Tegels:

Voor o.a. keramische wand en vloertegels, marmer, graniet, natuursteen etc.

Diamantzaagblad Zachte Steen:

Voor o.a. zachte steensoorten zoals kalkzandsteen, ytong etc.

De zaagbladen zijn in 4 kwaliteiten leverbaar: Basic, Standard, Premium en High-End. Wij adviseren minimaal het gebruik van Premium of High End zaagbladen!

Zie www.interdynamics.eu voor uw juiste zaagblad of bel InterDynamics in Oosterhout 0162-472525.

HET GEREED MAKEN VOOR GEBRUIK:

DIAGONAAL ZAGEN



“INVAL ZAGEN”

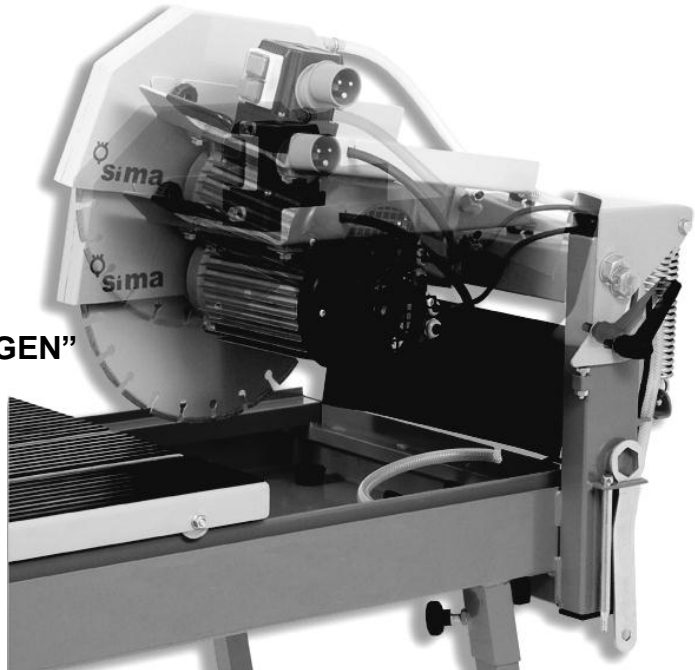

HET GEREED MAKEN:

Bij de machine worden de volgende onderdelen geleverd die U probleemloos kunt monteren: 4 poten, 4 sterknoppen ter bevestiging van de poten, 1 rubberen stop voor het waterreservoir, 1 ringsleutel (HEX) welke is bedoeld voor zowel de zaag as moer als voor de bouten van de verstekinstelling en van de diepte instelling, 1 pen voor het blokkeren van de zaag as tijdens het los- of vastdraaien van de zaag as moer. De aanvoertafel moet op de rails worden geplaatst. Zorg daarbij dat de haken onder de rails steken.

HET BEVESTIGEN VAN DE POTEN

De SM40 is voorzien van 4 poten voor de benodigde stabiliteit. De poten zijn eenvoudig te verwijderen voor transport en opslag. Om de SM40 zaagmachine op de juiste zaaghoogte te krijgen moeten de 4 poten (P) op de juiste manier onder de waterbak (T) worden geplaatst door gebruikmaking van de 4 sterknoppen (V).

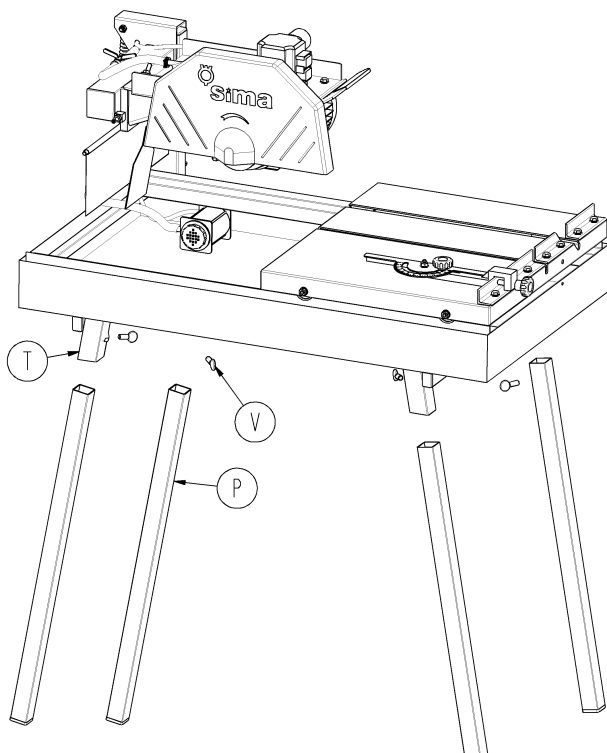

HET ZAAGBLAD MONTEREN

De SM40 steen- en tegelzaagmachine kan gebruikt worden met verschillende bladen met een diameter van 300mm of 350mm. Om het zaagblad te monteren volg de onderstaande instructies:

Haal eerst de stekker uit de wandcontactdoos!

- Verwijder de beschermkap (P) nadat U de twee moeren (A) losgedraaid heeft.
- Zet de ringsleutel (E) op de zaag as moer (D) en steek de pen (C) in het gat van de zaag as.
- Draai de moer los (LET OP: LINKSE SCHROEFDRAAD; dus moer rechtsom losdraaien).
- Verwijder de moer, de voorste steunflens en het eventueel aanwezige zaagblad.
- Controleer of het asgat van het zaagblad overeenkomt met de diameter van de borst op de achterste steunflens en plaats het blad op de borst van de flens.
- LET OP DAT DE DRAAIRICHTING VAN DE ZAAG OVEREENKOMT MET DE RICHTING VAN DE PIJL OP DE BESCHERMKAP.
- Plaats nu de voorste flens en vervolgens de moer op de as. Zorg dat bij het aandraaien van de moer de zaag goed opgesloten wordt door beide flenzen en dat het blad goed op de borst van de achterflens blijft zitten.
- Draai de moer stevig aan met de ringsleutel (LINKSOM = vast) en blokkeer daarbij de as met de pen (C).
- Breng de beschermkap weer op zijn plaats en draai de twee moeren (A) aan.
- Steek de stekker in de wandcontactdoos en schakel de machine in om te controleren of het zaagblad centrisch draait zonder sterke vibratie.

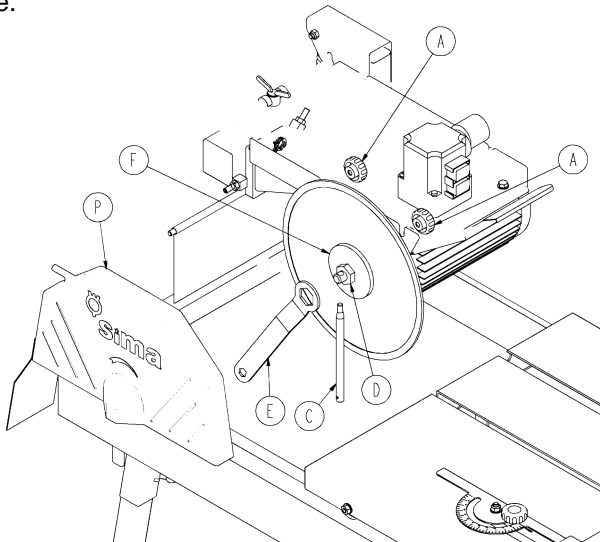

ELEKTRISCHE AANSLUITING

Controleer of de netspanning overeenkomt met de spanning op het typeplaatje van de motor. De machine dient te worden aangesloten op een geaarde wandcontactdoos, die beveiligd is met een aardlekschakelaar en een smeltzekering met de volgende waarden:

MOTOR	SMELTZEKERING	AARDLEKSCHAKELAAR
Wisselstroommotor 230V 2200W	16A	30mA
Draaistroommotor 230V 3000W	16A	30mA
Draaistroommotor 380V 3000W	16A	30mA

De machine met **WISSELSTROOMMOTOR** is beveiligd middels een nullast beveiliging tegen het ondoordacht inschakelen, nadat de spanning onderbroken is geweest. Alleen door de groene «AAN» knop in te drukken kan de machine weer gestart worden nadat de spanningsonderbreking is verholpen. De machine is ook voorzien van een thermische schakelaar die de motor beschermt tegen overbelasting. Deze schakelaar (de kleine knop, onder de aan/uit schakelaar), springt uit bij overbelasting. In dat geval moet de motor gedurende circa 5 minuten afkoelen alvorens de thermische schakelaar in te drukken. Om verder te werken dient u de machine weer in te schakelen door de groene «aan» knop in te drukken. Laat de motor even onbelast draaien om de motor te laten afkoelen.

Controleer de draairichting van de motor! Zonodig moeten 2 fasen verwisseld worden om de motor in de juiste richting te laten draaien. Let ook op de correcte aansluiting van de waterpomp (230 Volt wisselstroom!). **Laat deze controle en correcties door een erkende installateur uitvoeren.**

GEbruik VAN EEN VERLENGKABEL

Bij gebruik van een verlengkabel moet de doorsnede van de stroomdraden groter zijn naarmate de kabel langer is. Zie onderstaande tabel:

Motor	Doorsnede kabel	Lengte kabel max.
Wisselstroom 230V 2,2KW	3x1,5mm ²	25 meter
Wisselstroom 230V 2,2KW	3x2,5mm ²	>25 meter
Stekker en machine aansluiting 16A 2P+T		

DE WATERBAK

Het water in de waterbak zorgt voor de koeling van uw diamantzaagblad. De waterbak moet zover gevuld zijn dat de waterpomp geheel onder water ligt (ca. 43 liter). Door het vuile water regelmatig te vervangen verlengt u de levensduur van uw machine en waterpomp. Ook de pomp regelmatig schoonmaken (door het filter te verwijderen) en eventueel de pomp een tijdje schoonwater laten op pompen.

ZAGEN MET DE STEEN- EN TEGELZAAGMACHINE SM40

INSTELLING VAN ZAAGHOOGTE

De machine kan worden voorzien van een 300mm en 350mm zaagblad. Op het motorhuisgedeelte bevinden zich twee gaten. Om de positie van het motorgedeelte te veranderen draai de bout (T) los met de HEX sleutel welke bij de machine wordt geleverd. Verwijder de motor en plaats het in het andere gat en draai de bout opnieuw goed vast. Bij gebruik van een 300mm zaagblad gebruik het bovenste gat en bij gebruik van een 350mm zaagblad het onderste gat. Let op. Gebruik nooit een 350mm zaagblad in de 300mm stand want dit kan schade veroorzaken aan de aanvoertafel.

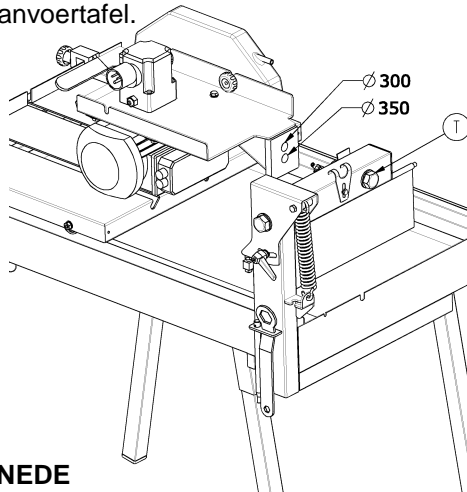

90° RECHTE ZAAGSNEDE

Als u een rechte zaagsnede van 90° wilt maken moet u de verstekgeleider monteren op de voorzijde van de machine (B). Plaats hem op de afstand die u wilt zagen. Draai dan de verstekgeleider vast met de knop (C). Draai dan de plastic knop (M) los en stel de geleider (A) in op positie 0 en draai deze vast. Plaats dan het te zagen materiaal en beweeg de machine voorzichtig in de richting van het zaagblad om een zaagsnede te maken.

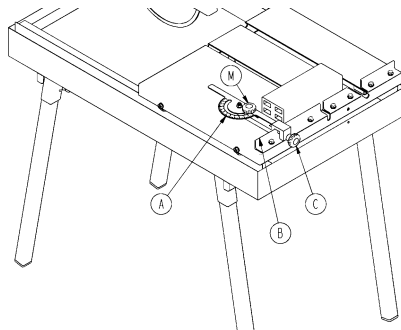

SCHUINZAGEN

U kunt tot 45° schuinzagen. Om in deze positie te komen draai de bout (T) los met de bijgeleverde HEX sleutel. Als de motor vrij blijft hangen druk en draai aan het blad tot het motorgedeelte de aanslag (E) raakt. Blijf in deze positie en draai de bout opnieuw goed vast. Om de machine opnieuw in de verticale 90° stand te zetten draai de bout opnieuw los en druk het motorgedeelte tot de aanslag (R). LET OP! Deze instellingen moet U uitvoeren met de motor in een horizontale positie. (De motor moet dus niet "omhoog" staan). De aanslag (E) en (R) kunt U ook verdraaien om (eventueel met behulp van een winkelhaak) exact de 45° en 90° stand in te stellen.

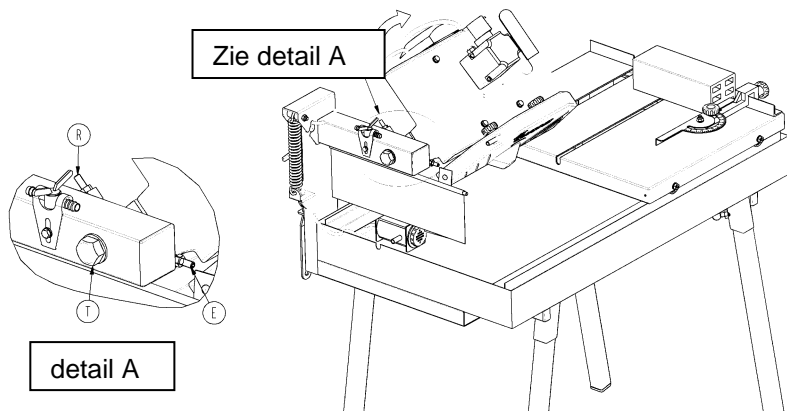

DIAGONAAL ZAGEN

Om een diagonale zaagsnede te maken zal het proces het zelfde zijn als bij een 90° rechte zaagsnede. Het enige verschil is dat de verstekgeleider (A) zal worden gedraaid in gewenste positie. Draai dan de knop (P) vast en plaats het materiaal tussen de verstekgeleider en de voorzijde van de aanvoertafel.

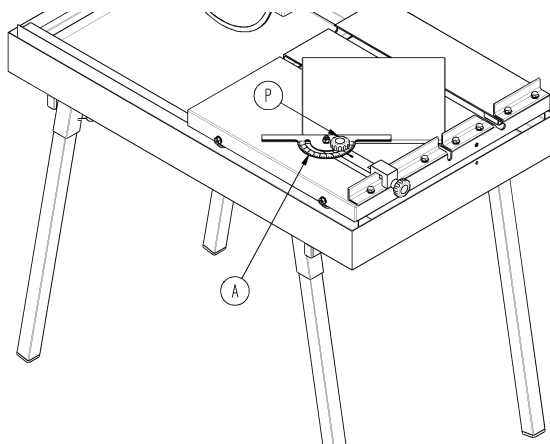

ZAAGDIEPTE INSTELLEN

De zaagmachine kan bijvoorbeeld ook als invalzaag gebruikt worden. Om dit te bewerkstelligen draai de handel (A) los en laat de het motorgedeelte omhoog komen. Verplaats de aanvoertafel met het materiaal erop onder het zaagblad. Laat daarna het zaagblad invallen in het te bewerken materiaal. De machine heeft een maximale diepte in te stellen doormiddel van een aanslag (P)

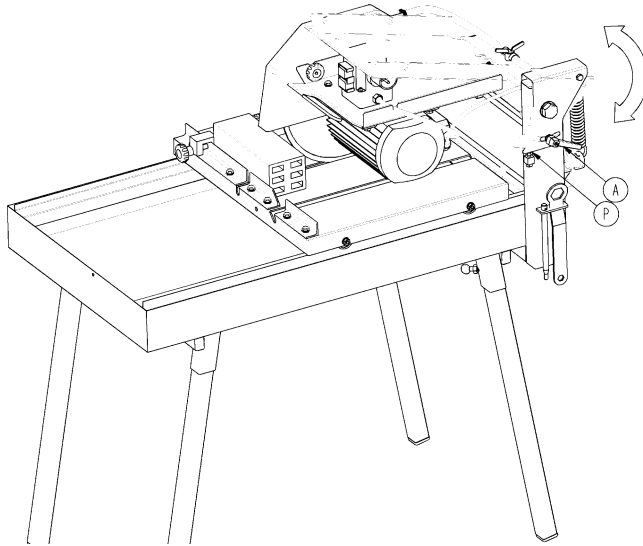

AFSTELLING VAN DE SM40 STEEN- EN TEGELZAAGMACHINE

De machine is in de fabriek juist afgesteld.

Als om een of andere reden het zaagblad niet juist is afgesteld t.o.v. geleiders van de aanvoertafel zal de zaagsnede niet correct zijn. Het zaagblad zal opnieuw afgesteld moeten worden. Benodigheden: een ronde metalen buis van 4 of 5mm dik en 250mm lang. Scherp 1 kant van deze buis aan. Gebruik daarnaast een keramische tegel en een beetje witte kalk.

Voer het volgende uit:

- Haal de stekker uit het stopcontact.
- Verwijder de kap en het zaagblad.
- Plaats de keramische tegel op de aanvoertafel met de geglazuurde kant naar beneden. Breng een beetje witte kalk aan op de zichtbare kant van de tegel en in het midden van de tegel.
- Plaats de metalen buis tussen de flenzen (welke het zaagblad klemmen). De scherpe punt moet naar beneden wijzen en de tegel licht raken. Draai de flenzen vast.
- Beweeg de aanvoertafel en creëer een nieuwe lijn op de tegel.

- Draai dan aan de motor zodat de metalen buis aan de andere zijde van de motor staat en beweeg de aanvoertafel in tegenstelde richting. Deze lijn moet exact overeenkomen met de eerste lijn.
- Als dat niet zo is draai dan bouten (T) van de motor los en verstel de motor totdat beide lijn gelijk lopen. Als dit het geval is draai dan de bouten van de motor weer goed vast.

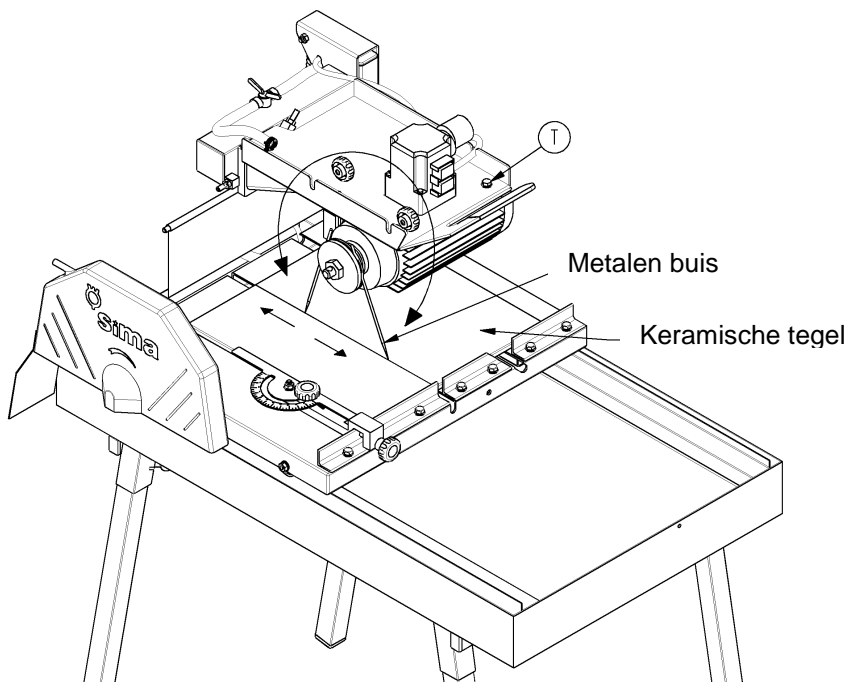

ONDERHOUDT VAN DE ZAAGMACHINE

- Haal voor alle werkzaamheden aan de machine de stekker uit het stopcontact.
- Gebruikt U voor reiniging van de machine een vochtige poetsdoek. Gebruik geen reinigingsmiddelen, oplosmiddelen of scherpe voorwerpen.
- Het koelwater moet U regelmatig vervangen.
- De flens van het zaagblad moet U regelmatig op slijtage beoordelen.
- Het werkoppervlak van de zaagtafel regelmatig schoonmaken met water en een vochtige doek.

- Zorgt U ervoor dat bewegende delen en beluchtingopeningen regelmatig worden schoongemaakt (het verwijderen van vastzittend stof) met een zachte borstel of penceel.
- Zorg ervoor dat alle bewegende metalen onderdelen regelmatig van olie t.b.v. een goede smering worden voorzien.

Resumé:

Maak de machine na elk gebruik goed schoon (motorgedeelte absoluut niet met water in aanraking laten komen!)

Controleer regelmatig of het zaagblad in goede staat verkeerd.

Reparaties mogen uitsluitend worden uitgevoerd door uw InterDynamics dealer of InterDynamics zelf.

REPARATIES

Gebruikt U alleen door InterDynamics aanbevolen accessoires en onderdelen. Mocht de machine ondanks onze kwaliteits controle en uw onderhoud toch uitvallen, laat dan de reparatie door een erkend InterDynamics dealer of de InterDynamics service afdeling uitvoeren.

GARANTIE

Op deze machine ontvangt U **6 maanden garantie**. Schade die is ontstaan door ondeskundig gebruik, overbelasting of normale slijtage door gebruik vallen buiten de garantie. De fabrikant stelt zich niet aansprakelijk voor gebruiksschade. Op waterpompen geldt in principe geen enkele garantie.

Schade die is ontstaan door de productie- of materiaal fouten worden door reparatie of het leveren van onderdelen onvoorwaardelijk opgelost. Voorwaarde is dat de machine compleet en na overlegging van een aankoopbewijs aangeboden wordt aan onze dealer of na tussenkomst van InterDynamics in Oosterhout via een aangewezen dealer.

Voor overige vragen raadpleeg onze website
www.interdynamics.eu

ELECTRONICA SCHEMA

SM40 Steen- en tegelzaagmachine 230volt

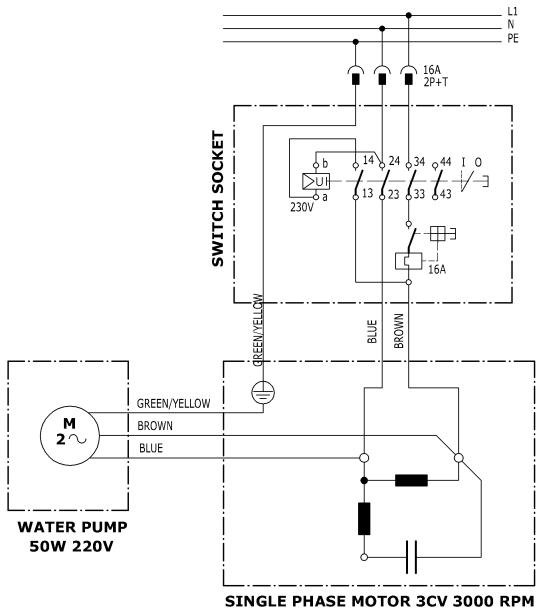

SM40 Steen- en tegelzaagmachine 380volt

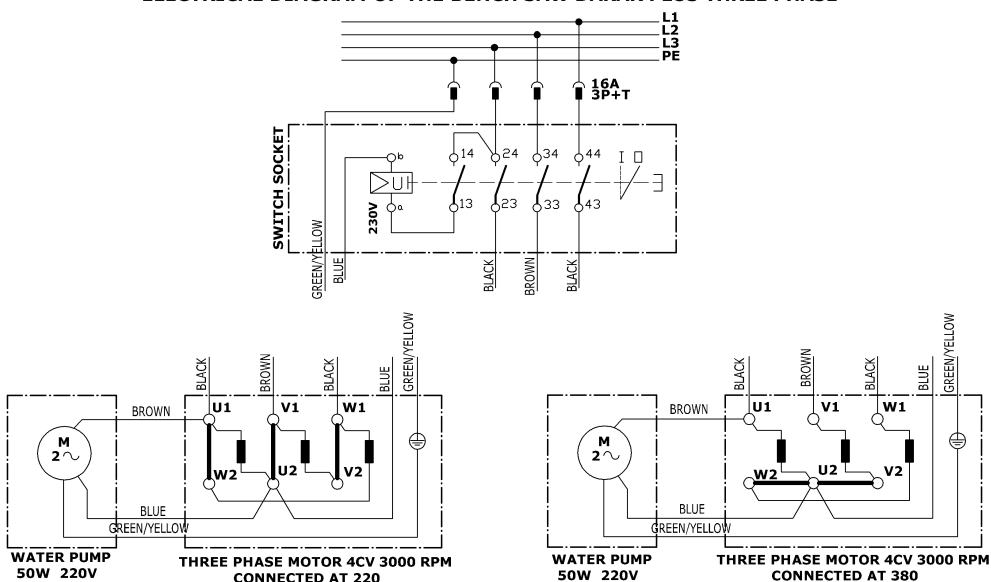

EC DECLARATION OF CONFORMITY

SIMA, S.A.

Polígono Industrial Juncaril, C/ Albuñol, Parcela 250
18220 Albolote, Granada (ESPAÑA)

Company responsible for the manufacturing process and
service of the machine below specified:

BENCH SAW

HEREWITH DECLARES:

That the above mentioned saw designed for cutting on building
sites construction materials, stones and others is in conformity with
the provisions of the following EC directives of the European
Parliament and Council:

98/37/CE; 73/23/CE; 89/336/CE.

Standards applied:

UNE-EN 292-1; UNE-EN 292 -2; UNE-EN 294; UNE-EN 349 UNE-EN 60204-1; UNE-
EN 12418;



**The undersigned
The General Manager**

A handwritten signature in black ink, appearing to read 'Antonio García Aguilera', is written over a light blue circular watermark.

Antonio García Aguilera

**ONDERDELEN
TEKENING SM40**

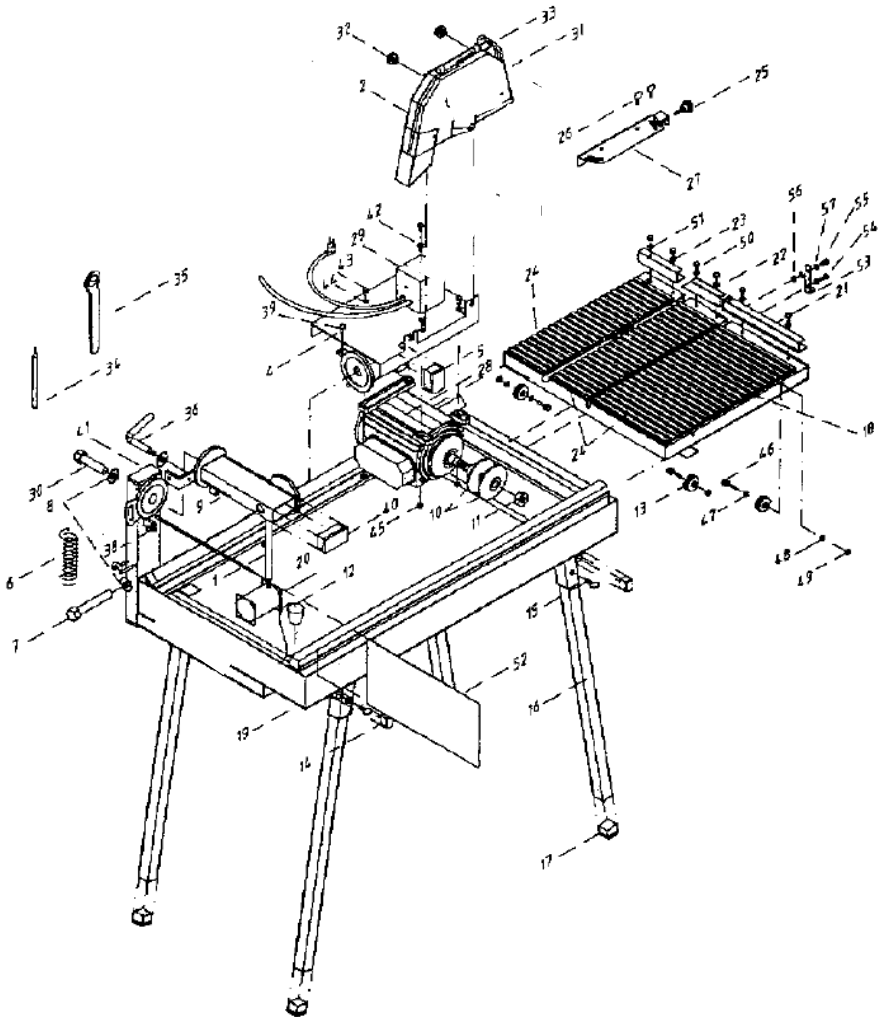

Voor overige vragen raadpleeg onze website
www.interdynamics.eu

ONDERDEELNUMMERS SM40



ONDERDEELNUMMERS		ONDERDEELNUMMERS	
1	n00211003	28	-0327001
2	n03199000	29	-0325109
4	n31965000	29	-0325100
6	-0725101	30	-0618199
7	-0618198	31	n00904000
8	-0610012	32	-0220406
9	n03512000	33	-0615002
10	-0334001	34	n00900002
11	-0622364	35	n00900001
12	n13545000	36	n03520006
13	n31980005	37	-0221000
14	-0212201	38-39	-0613017
15	-0619017	40-41	-0212205
16	n00210001	42	-0627007
17	-0212103	43	-0618214
18	n32421000	44-47-48-57	-0610006
19	n32445000	45-49	-0622105
20	-0326005	46	-0616030
21	n31930001	50	-0618211
22	n32421002	51	n31980006
23	n32421003	52	-0215202
24	n32421007	53	n3193005
25	-0220403	54	-0618210
26	-0619010	55	-0618212
27	n31940000	56	-0622312
28	-0327002	58	n30051010

Voor overige vragen raadpleeg onze website
www.interdynamics.eu



InterDynamics B.V. Postbus 161, 4900 AD OOSTERHOUT

Tel: 0162-472525 Fax: 0162-472487

Voor overige vragen raadpleeg onze website

www.interdynamics.eu

E-mail : info@interdynamics.eu